



РУКОВОДСТВО ПО ЭКСПЛУАТАЦИИ



КОНВЕКЦИОННЫЙ НАГРЕВАТЕЛЬ
HT-CH1000 HT-CH1500 HT-CH2000

УВАЖАЕМЫЙ ПОКУПАТЕЛЬ!

Благодарим Вас за выбор нашей продукции, выпускаемой под торговой маркой **HERMES TECHNICS**.

Мы уверены, что Вы останетесь довольны качеством приобретенной электро-бытовой техники, а также ее функциональностью и дизайном.

Продукция нашей марки разработана и произведена в соответствии с высокими требованиями международных стандартов безопасности и эксплуатации.

Перед первым использованием прибора внимательно прочитайте данную инструкцию, в которой содержится важная информация, касающаяся Вашей безопасности, а также рекомендации по правильному использованию прибора и уходу за ним.

Сохраните данную инструкцию вместе с гарантийным талоном и кассовым чеком.

Надеемся, что продукция торговой марки **HERMES TECHNICS** прослужит Вам долгие годы.

СОДЕРЖАНИЕ

МЕРЫ ПРЕДОСТОРОЖНОСТИ.....	2
ОПИСАНИЕ.....	3
ТЕХНИЧЕСКИЕ ХАРАКТЕРИСТИКИ.....	3
КОМПЛЕКТАЦИЯ.....	4
СБОРКА, МОНТАЖ И ЭКСПЛУАТАЦИЯ.....	4
ЧИСТКА И УХОД.....	5
ПРАВИЛА ХРАНЕНИЯ.....	6
ЭКОЛОГИЧЕСКИ БЕЗОПАСНАЯ УТИЛИЗАЦИЯ.....	6
ГАРАНТИЯ ИЗГОТОВИТЕЛЯ.....	14
ГАРАНТИЙНЫЙ ТАЛОН.....	16

МЕРЫ ПРЕДОСТОРОЖНОСТИ

Перед выполнением любых работ рекомендуется внимательно изучить данное руководство и сохранить его для дальнейшего использования.

Запрещается:

- Во избежание возникновения пожара оставлять посторонние предметы на конвекторе или вблизи его.
- Накрывать конвектор материей, комплектом одежды и т.п.
- Устанавливать конвектор перед легковоспламеняющимися предметами.
- Устанавливать конвектор на пластиковые стены.
- Включать в горизонтальном положении.
- Допускать к включенному конвектору детей.
- Загораживать конвектор мебелью или шторами – это нарушает нормальную циркуляцию воздуха в зоне конвектора.
- Использовать конвектор с поврежденными вилкой или розеткой.
- Использовать конвектор без заземления через боковой контакт розетки.
- Снимать кожух при включённой в розетку вилке.
- Натягивать или перекручивать шнур, подвергать его нагрузкам на разрыв.
- Устанавливать конвектор непосредственно под сетевой розеткой.
- Устанавливать конвектор в непосредственной близости от ванн, душа или плавательного бассейна.

ВНИМАНИЕ! Не допускается эксплуатация конвектора при наличии на нем конденсата.

ОСТОРОЖНО! При работе наружные части конвектора имеют высокую температуру. При повреждении шнура питания во избежание опасности его должен заменить изготовитель или его агент, или аналогичное квалифицированное лицо.

Конвектор рекомендуется эксплуатировать с устройством защитного отключения (УЗО). Допускается эксплуатация в сетях, имеющих защиты от перегрузки и коротких замыканий.

В связи с систематическим проводимыми работами по совершенствованию конструкции и технологий изготовления возможны некоторые расхождения между данным документом и поставляемым изделием, не влияющие на условия эксплуатации.

ОПИСАНИЕ

Электрический конвектор предназначен для дополнительного обогрева жилых помещений путем естественной конвекции. Допускается использовать конвектор для обогрева помещений в качестве основного источника.

90% тепла конвектор передает путем нагрева проходящего через него воздуха, т.е. конвекцией, и лишь 10% путем излучения тепла в окружающее пространство. Этим достигается исключительно равномерное распределение тепла в отапливаемом помещении, тем самым обеспечивая тепловой комфорт.

Конвектор рассчитан на продолжительную работу без надзора при соблюдении правил монтажа и эксплуатации, изложенных в настоящем руководстве. Климатическое исполнение УХЛ категория размещения 4 по ГОСТ 15150-69, помещения с невзрывоопасной средой. Степень защиты оболочки IP20 по ГОСТ 14254-96.

1. Задняя панель
2. Панель управления
3. Регулятор контроля температуры
4. Водонепроницаемый переключатель
5. Передняя панель
6. Колеса

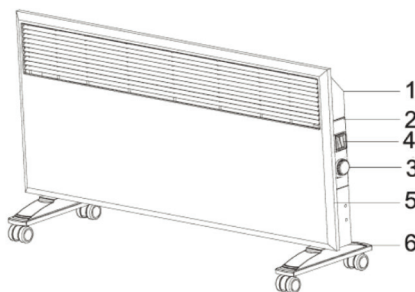

ТЕХНИЧЕСКИЕ ХАРАКТЕРИСТИКИ

Модель	НТ-СН1000	НТ-СН1500	НТ-СН2000
Номинальное напряжение	220-240 В	220-240 В	220-240 В
Номинальная частота	50 Гц	50 Гц	50 Гц
Номинальная мощность	1,0 кВт	1,5 кВт	2,0 кВт
Габаритные размеры	420x325x540 мм / 420x81x440 мм (без ножек)	576x325x540 мм / 576x81x440 мм (без ножек)	732x325x540 мм / 732x81x440 мм (без ножек)
Масса	3,3 кг	4,08 кг	4,93 кг

Конвектор по классу защиты от поражения электрическим током соответствует 1 классу ГОСТ Р 52161.1-2004.

КОМПЛЕКТАЦИЯ

Электроконвектор	1 шт.
Комплект монтажных частей	1 шт.
Колесная пара (комплект)	1 шт.
Руководство по эксплуатации	1 шт.
Упаковка	1 шт.

СБОРКА, МОНТАЖ И ЭКСПЛУАТАЦИЯ

Напольная установка рис.1

- Удостоверьтесь, что прибор отключен и отсоединен от электросети.
- Переверните прибор нижней панелью вверх.
- Найдите отверстия для прикрепления ножек для напольной установки к нижней панели конвектора.
- Прикрепите ножки для напольной установки к конвектору прилагаемыми винтами. Установите колесики.
- Переверните прибор и поставьте на твердую поверхность, вставьте вилку электропитания в розетку электросети.

ПРЕДУПРЕЖДЕНИЕ! требование к электрической сети: AC 220-240В, 50Гц, 10А с обязательным заземлением. Не вставляйте вилку в розетку прежде чем установите колеса.



Рис.1



Рис.2

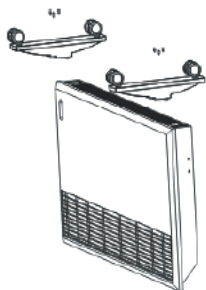
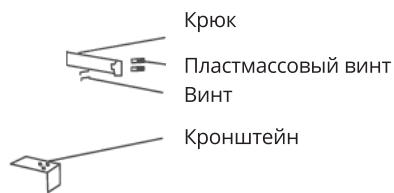

Настенная установка рис.2

- Необходимые требования при настенном типе установки: нагреватель должен быть размещен более 200 мм выше пола, до боковой стены (объекта) – более 200 мм, более 500мм на фронтальном направлении и 500 мм до верхней части (объекта, потолка). Уменьшение расстояния запрещено.

- Если Вы планируете установить обогреватель на стену, не прикрепляйте к нему ножки с колесиками.
- Удостоверьтесь, что прибор отключен и отсоединен от электросети.
- Прибор следует устанавливать на расстоянии одного метра от розетки. Стена, на которую устанавливается конвектор должна выдержать его вес.
- Отсоедините монтажный кронштейн от задней панели конвектора и установите его к стене четырьмя крепежными винтами.
- Наденьте конвектор задней панелью на лапки кронштейна и зафиксируйте винтами. Убедитесь, что обогреватель не прикасается непосредственно к стене.
- Включите вилку в электросеть.

Нагреватель разработан с учетом всех технологий для стандартов безопасности, в том числе, функцией автоотключения, поэтому в случае, если он упадет - произойдет автоматическое отключение.

Если Вы долго не используете обогреватель, выключите его из розетки, а если необходимо отключить его на короткое время, можете использовать кнопку вкл./выкл. питания на приборе. Для повышения температуры - поверните ручку регулятора температуры по часовой стрелке, для понижения – в сторону против часовой стрелки.

Вы можете регулировать мощность обогревателя

Модель	Низкая мощность	Высокая мощность
HT-CN1000	500Вт	1000Вт
HT-CN1500	750Вт	1500Вт
HT-CN2000	1000Вт	2000Вт

Прибор имеет автоматический контроль температуры и будет автоматически отключать электропитание, для регулировки температурного режима в случае его превышения и включать в обратном случае (работа по циклу).

ЧИСТКА И УХОД

Регулярно очищайте конвектор от пыли и грязи. Перед чисткой необходимо отключить конвектор от сети и дать остыть. Элементы корпуса протирать мягкой влажной тряпкой. Запрещается применять сухие чистящие средства и полироли для мебели, т.к. они могут повредить поверхность конвектора. периодически очищайте решетки конвектора от пыли с помощью пылесоса.

ВНИМАНИЕ! Перед началом работы по техническому обслуживанию и ремонту конвектора отключите электропитание. Техническое обслуживание и ремонт должен проводиться квалифицированным специалистом с соблюдением Правил устройства электроустановок.

Демонтаж конвектора.

1. Перед тем как снять конвектор, установите регулятор мощности в положение **Мин.** и отключите конвектор от сети, нажав клавишный выключатель, и выньте шнур питания из сети.
2. Приложив усилие снизу конвектора, снимите его со стены.

ПРАВИЛА ХРАНЕНИЯ

Конвектор должен храниться в закрытых помещениях в условиях, исключающих возможность воздействия солнечных лучей, влаги, резких колебания температуры. Температура окружающего воздуха при хранении конвектора от 1°C до 40°C и относительной влажности воздуха не более 80% при 25°C.

ВНИМАНИЕ! По истечении срока службы дальнейшая эксплуатация электрического конвектора не безопасна. При невыполнении данного условия изготовитель не несет ответственности за безопасность изделия.

Транспортирование конвектора в заводской упаковке допускается производить любым видом транспорта на любые расстояния. Условия транспортирования, в части воздействия климатических факторов, по группе условий хранения 4 (Ж) ГОСТ 15190-69, условия транспортирования, в части воздействия механических факторов, по группе условий транспортирования «С» ГОСТ 23216-78.

ЭКОЛОГИЧЕСКИ БЕЗОПАСНАЯ УТИЛИЗАЦИЯ



Вы можете помочь защитить окружающую среду!
Пожалуйста, соблюдайте местные нормы и правила утилизации электрического оборудования данного типа: передавайте неработающее оборудование в соответствующие утилизационные центры.

CONTENTS

SAFETY PRECAUTIONS	8
DESCRIPTION	9
SPECIFICATIONS	9
PACKING LIST.....	10
ASSEMBLY, INSTALLATION AND OPERATION	10
CLEANING AND MAINTENANCE	11
STORAGE RULES	12
ENVIRONMENT FRIENDLY DISPOSAL	12

SAFETY PRECAUTIONS

It is recommended to read this manual before any work and keep it for further use.

It is forbidden to:

- Keep foreign objects on the convector or close to it in order to prevent fire.
- Cover the convector with fabric, outfit, etc.
- Install the convector in front of flammable objects.
- Install the convector on plastic walls.
- Switch the convector on in horizontal position.
- Allow access of underage to the operating convector.
- Screen the convector with furniture or curtains – it disturbs normal air circulation in convector area.
- Use the convector with damaged plug or receptacle.
- Remove the cover with plug connected to receptacle.
- Stretch or intertwist the cable, load it with rupture loads.
- Install the convector directly under the receptacle.
- Install the convector in close vicinity to bathroom, shower or swimming pool.

ATTENTION! Convector operation is forbidden, if it is covered with condensed water.

CAUTION! External parts of the convector get hot during operation. If the power cable is damaged, the manufacturer, its agent or corresponding qualified person in order to prevent danger, must replace it.

It is recommended to use the convector with protective cutout device (UZO). It is allowed to use the convector in networks with overload and short-circuit protection.

Due to systematic work on improvement of the design and manufacturing process, some discrepancies may occur between this document and supplied product, which do not affect operating conditions.

ENGLISH

DESCRIPTION

Electric convector is intended for additional heating of living accommodations via natural convection. It is allowed to use the convector as the main source for heating of the accommodation.

The convector transfers 90% of the heat by heating the air passing through it, i.e. by convection, and only 10% of the heat – by radiation into the environment. It grants uniform heat distribution in the heated accommodation, hence providing thermal comfort.

The convector is designed for continuous unattended operation subject to installation and operation rules contained in this manual. Climatic version UKhL, location class 4 per GOST 15150-69, accommodations with in explosive environment. Cover protection class IP2014254-96.

1. Back panel
2. Control panel
3. The knob control temperature
4. Waterproof switch
5. Front panel
6. Wheels

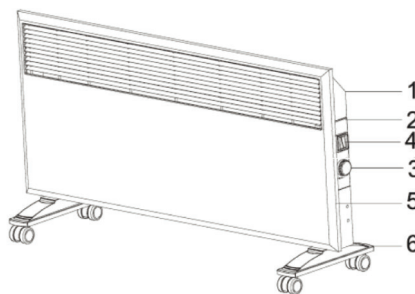

SPECIFICATIONS

Model	HT-CH1000	HT-CH1500	HT-CH2000
Rated voltage	220-240 V	220-240 V	220-240 V
Rated frequency	50 Hz	50 Hz	50 Hz
Rated power	1,0 kW	1,5 kW	2,0 kW
Dimensions	420x325x540 mm / 420x81x440 mm (without wheels)	576x325x540 mm / 576x81x440 mm (without wheels)	732x325x540 mm / 732x81x440 mm (without wheels)
Weight	3,3 kg	4,08 kg	4,93 kg

Convector protection against electric-shock hazard corresponds to class 1 equipment per GOST R 52161.1-2004.

ENGLISH

PACKING LIST

Electric convector	1 pcs.
Set of installation parts	1 pcs.
Pair of wheels (set)	1 pcs.
Operation manual	1 pcs.
Package	1 pcs.

ASSEMBLY, INSTALLATION AND OPERATION

Before Using:

The heater should be put on a smooth solid tabletop or ground, then insert the plug.

WARNING: The requirement of the socket and cable: AC220-240V, 50Hz, 10A and earthing cable necessary.

Don't insert the cable before installing the wheels Install the wheel as picture G(1)

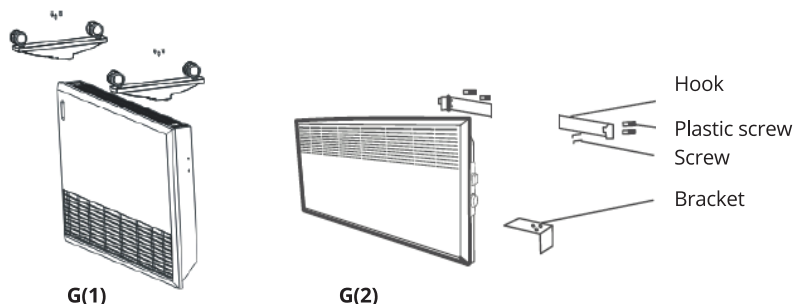

Fix the hook and bracket as picture G(2) (Don't need install the wheels)

Requirement of using area for wall-hanging type: The heater should be more than 200mm higher based on the floor, and should consider of the space around carefully, the distance between the heater and the object should be more than 200mm at side, and 500mm at front, and 500mm at top, also the distance between the heater and the wall at side less than 200mm is forbidden, between the ceiling less than 500mm is forbidden. So that the air around can convector effectively, and heat up evidently.

Pay more attention on the distance between the heater and objects and it's forbidden to install the heater under the socket. The heater with the tip-over switch, if fall down, will cut off the power automatically, all technology submit to safety standard, please install it at proper place.

ENGLISH

Fix the bracket and install the heater:

It should be level between the bracket axes and heater axes, drill two holes with the diameter 6mm on the wall, the distance should accord to the two holes on the bracket, and fix the bracket with plastic screw. Try best to keep it level.

Mark a sign around 305mm under the middle of bracket, and drill a whole on the wall, then fix the bracket with the plastic screw, and make sure the heater do not touch the wall directly.

If turn off the heater, please use the power switch. Make sure that the temperature control could not be regarded as the main switch.

The heater with Tip-over switch, if fall down, the heater will cut off the power automatically, and if keep it standing, the heater working again.

If do not use the heater, turn off the power switch, and if use the heater, turn on the power switch, and the corresponding indicate light on; Turn the knob control temperature in clockwise way, the temperature rises up, and if in anticlockwise way, the temperature goes down.

You can select the Power as you wished:

Model	Low Power	High Power
HT-CH1000	500W	1000W
HT-CH1500	750W	1500W
HT-CH2000	1000W	2000W

The heater have the automatic temperature control, and if using at un-usual temperature, the heater will cut off the power automatically, and if the temperature drop down, the heater working again.

CLEANING AND MAINTENANCE

Regularly clean the convector from dust and filth. It is necessary to disconnect the convector from the network and let it cool before cleaning. Wipe the casing elements with soft wet cloth. It is forbidden to use dry cleaning agents and furniture polishing agents, as they may damage the convector surface. Periodically clean the convector grids from dust with vacuum cleaner.

ATTENTION! Switch the power off before convector maintenance and repair. Maintenance and repair must be done by qualified specialist subject to Electrical Installation Regulations.

Convector dismantling.

1. Before convector dismantling set the power control to min position and disconnect the convector from the network by pressing the key switch and pull out the power cable.
2. Remove the convector from the wall pushing it from the bottom.

STORAGE RULES

Convactor must be stored in closed accommodations in conditions excluding exposure to sunlight, humidity must not be more than 80% at 25°C.

CAUTION! When service life expires, further operation of the convector is unsafe. Is this condition is not fulfilled the manufacturer is not responsible for the product safety.

Convactor in its original package is allowed to be transported by any means of transportation for any distance. Terms of transportation relative to exposure to climatic factors correspond to storage conditions group 4 (Zh2) GOST 15150-69, terms of transportation relative to exposure to mechanical factors correspond to terms of transportation group "C" GOST 23216-78.



ENVIRONMENT FRIENDLY DISPOSAL

You can help protect the environment!

Please remember to respect the local regulations: hand in the non-working electrical equipments to an appropriate waste disposal center.

ИНФОРМАЦИЯ О СЕРТИФИКАЦИИ

Товар сертифицирован в соответствии с законом «О защите прав потребителей».

Установленный производителем в соответствии с п.2 ст.5 Федерального Закона РФ «О защите прав потребителей» срок службы для данного изделия составляет 7 лет с даты изготовления при условии, что изделие используется в строгом соответствии с настоящим руководством по эксплуатации и применяемыми техническими стандартами.

Дата изготовления: октябрь 2023 г.

Производитель оставляет за собой право на внесение изменений в конструкцию, дизайн и комплектацию прибора без дополнительного уведомления об этих изменениях.

Внимание!

Не подлежит гарантийному ремонту изделие с дефектами, возникшими вследствие:

- механических повреждений;
- несоблюдения условий эксплуатации и мер предосторожности;
- неправильной установки, транспортировки;
- стихийных бедствий (пожар, наводнение и т.п.), а также других причин, находящихся вне контроля продавца и изготовителя;
- ремонта или внесения конструктивных изменений неуполномоченными лицами;
- использования изделия в производственных целях.

Гарантийный срок, условия гарантии и дополнительная информация указаны в Гарантийном талоне, который прилагается к прибору.

Разработано: ООО «СК СМАРТ».

Произведено:

По заказу ООО «СК СМАРТ» произведено
Индиго Хоум и Пластик Компани Лимитед.
Страна производства КНР.

Импортер:

Импортер для РФ: ООО «СК СМАРТ»
РФ, 127273, г. Москва, вн. тер. г. муниципальный
округ Останкинский, аллея Берёзовая, д. 14Б, стр. 3,
помещ. 12/Н. ИНН 7719469098

ГАРАНТИЯ ИЗГОТОВИТЕЛЯ

Поздравляем Вас с приобретением прибора торговой марки
HERMES TECHNICS.

В соответствии с Федеральным законом РФ «О защите прав потребителей» фирма-изготовитель предоставляет на приобретенный Вами прибор, к которому при покупке был выдан Гарантийный талон, гарантию сроком: **1 год (12 месяцев).**

Настоящий документ не ограничивает определенные законом права потребителей, но дополняет и уточняет оговоренные законом обязательства, предполагающие соглашение сторон либо договор.

Важная информация для потребителей!

При покупке внимательно ознакомьтесь с Гарантийным талоном и проследите, чтобы он был правильно заполнен в Вашем присутствии.

Настоящая гарантия имеет силу, если Гарантийный талон правильно и четко заполнен и в нем указаны: наименование и модель изделия, его серийный номер, дата продажи, а также имеются подписи уполномоченного лица, покупателя и штамп Продавца.

При отсутствии штампа и даты продажи (или кассового чека с датой продажи) гарантийный срок изделия исчисляется с даты его изготовления, указанной в Руководстве по эксплуатации.

Запрещается вносить в Гарантийный талон какие-либо изменения, стирать или переписывать ранее указанные в нем данные.

НАСТОЯЩАЯ ГАРАНТИЯ НЕ РАСПРОСТРАНЯЕТСЯ НА ИЗДЕЛИЕ С ДЕФЕКТАМИ, ВОЗНИКШИМИ ВСЛЕДСТВИЕ:

- механических повреждений, вызванных неправильной установкой, эксплуатацией, хранением и транспортировкой изделия Потребителем;
- несоблюдения условий эксплуатации и мер предосторожности, изложенных в Руководстве по эксплуатации изделия;
- стихийных бедствий (пожар, наводнение и т.п.), а так же других причин, находящихся вне контроля продавца и изготовителя;
- ремонта или внесения конструктивных изменений неуполномоченными лицами;
- использования изделия в производственных целях;

ГАРАНТИЯ ИЗГОТОВИТЕЛЯ

- попадания внутрь посторонних предметов, жидкостей, насекомых и продуктов их жизнедеятельности;
- нестабильности параметров используемой электросети или неправильному подключению к ней.

Настоящая гарантия не предоставляется в случае, если частично или полностью изменен / удален серийный номер изделия.

Настоящая гарантия действительна только на территории РФ на изделия, купленные на территории РФ. Транспортировка неисправного изделия осуществляется за счет владельца.

Более подробную информацию по гарантийному ремонту и сервисному обслуживанию Вы можете получить по телефону 8-800-100-30-97 либо на нашем сайте:

**www.hermes-home.ru, www.hermes-home.com
в разделе «Сервис».**

ГАРАНТИЙНЫЙ ТАЛОН

ТАЛОН ДЕЙСТВИТЕЛЕН ПРИ НАЛИЧИИ ВСЕХ ШТАМПОВ И ОТМЕТОК

МОДЕЛЬ	ДАТА ПРИОБРЕТЕНИЯ	
СЕРИЙНЫЙ НОМЕР	ФИО И ТЕЛЕФОН ПОКУПАТЕЛЯ	
НАЗВАНИЕ И ЮРИДИЧЕСКИЙ АДРЕС ПРОДАЮЩЕЙ ОРГАНИЗАЦИИ	ПОДПИСЬ ПРОДАВЦА	ПЕЧАТЬ ПРОДАЮЩЕЙ ОРГАНИЗАЦИИ

ГАРАНТИЙНЫЙ ТАЛОН РЕМОНТА

НОМЕР ГАРАНТИЙНОГО РЕМОНТА	ДАТА ПОСТУПЛЕНИЯ АППАРАТА В РЕМОНТ	ДАТА ВЫДАЧИ АППАРАТА	ОПИСАНИЕ РЕМОНТА	СПИСОК ЗАМЕНЕННЫХ ДЕТАЛЕЙ	НАЗВАНИЕ И ПЕЧАТЬ СЕРВИСНОГО ЦЕНТРА	ФИО МАСТЕРА, ВЫПОЛНИВШЕГО РЕМОНТ

Данная таблица заполняется представителем уполномоченной организации или обслуживающим центром, проводящим гарантийный ремонт изделия. После проведения гарантийного ремонта талон должен быть возвращен Владельцу.

HERMES TECHNICS

www.hermes-home.com

www.hermes-home.ru