



# РУКОВОДСТВО ПО ЭКСПЛУАТАЦИИ



МИКРОВОЛНОВАЯ ПЕЧЬ  
**HT-MW105L**

## УВАЖАЕМЫЙ ПОКУПАТЕЛЬ!

Благодарим Вас за выбор нашей продукции, выпускаемой под торговой маркой **HERMES TECHNICS**.

Мы уверены, что Вы останетесь довольны качеством приобретенной электро-бытовой техники, а также ее функциональностью и дизайном.

Продукция нашей марки разработана и произведена в соответствии с высокими требованиями международных стандартов безопасности и эксплуатации. Перед первым использованием прибора внимательно прочитайте данную инструкцию, в которой содержится важная информация, касающаяся Вашей безопасности, а также рекомендации по правильному использованию прибора и уходу за ним.

Сохраните данную инструкцию вместе с гарантийным талоном и кассовым чеком.

Надеемся, что продукция торговой марки **HERMES TECHNICS** прослужит Вам долгие годы.

## СОДЕРЖАНИЕ

МЕРЫ ПРЕДОСТОРОЖНОСТИ ВО ИЗБЕЖАНИЕ ВОЗМОЖНОГО ЧРЕЗМЕРНОГО ВОЗДЕЙСТВИЯ МИКРОВОЛНОВОГО ИЗЛУЧЕНИЯ .....	4
ИНСТРУКЦИИ ПО ТЕХНИКЕ БЕЗОПАСНОСТИ .....	5
ТЕХНИЧЕСКИЕ ХАРАКТЕРИСТИКИ .....	7
ПОДГОТОВКА К РАБОТЕ .....	7
РАДИОПОМЕХИ .....	8
ИНСТРУКЦИИ ПО ЗАЗЕМЛЕНИЮ .....	8
ПРЕЖДЕ, ЧЕМ ОБРАЩАТЬСЯ В СЕРВИСНЫЙ ЦЕНТР .....	9
СПОСОБ ПРИГОТОВЛЕНИЯ ПРОДУКТОВ .....	9
РУКОВОДСТВО ПО ВЫБОРУ ПОСУДЫ .....	10
ОПИСАНИЕ .....	12
ПАНЕЛЬ УПРАВЛЕНИЯ .....	12
УПРАВЛЕНИЕ .....	12
ЧИСТКА И УХОД .....	20
ЭКОЛОГИЧЕСКИ БЕЗОПАСНАЯ УТИЛИЗАЦИЯ .....	22
ИНФОРМАЦИЯ О СЕРТИФИКАЦИИ .....	39
ГАРАНТИЯ ИЗГОТОВИТЕЛЯ .....	40
ГАРАНТИЙНЫЙ ТАЛОН .....	42

### **МЕРЫ ПРЕДОСТОРОЖНОСТИ ВО ИЗБЕЖАНИЕ ВОЗМОЖНОГО ЧРЕЗМЕРНОГО ВОЗДЕЙСТВИЯ МИКРОВОЛНОВОГО ИЗЛУЧЕНИЯ**

- Не пытайтесь использовать данную печь с открытой дверцей, поскольку работа при незакрытой дверце может привести к опасному воздействию микроволнового излучения. Важно не отключать и не вмешиваться в работу защитных блокирующих устройств.
- Не оставляйте инородные предметы между лицевой стороной печи и дверцей и не позволяйте скапливаться грязи или остаткам моющих средств на поверхности уплотнителей.
- Не включайте печь, если она повреждена. Чрезвычайно важно, чтобы дверца печи надлежащим образом закрывалась и отсутствовали повреждения на:
  - а. дверце (вмятины),
  - б. петлях и замках (сломаны или ослаблены),
  - с. уплотнителе дверцы и поверхности уплотнителя.
- Настройка или ремонт печи должны производиться только специально подготовленным обслуживающим персоналом.

## ИНСТРУКЦИИ ПО ТЕХНИКЕ БЕЗОПАСНОСТИ

При использовании электроприбора необходимо соблюдать основные меры предосторожности, включая следующие:

**ПРЕДУПРЕЖДЕНИЕ:** для снижения риска получения ожогов, поражения электрическим током, пожара, телесных повреждений или чрезмерного воздействия микроволнового излучения:

1. Прочитайте всю инструкцию, прежде чем использовать прибор. Используйте данный электроприбор только по назначению, как указано в данном руководстве. Данный тип печи специально разработан для разогрева, приготовления или сушки продуктов питания и только для домашнего, некоммерческого использования.
2. Не включайте пустую печь.
3. Не включайте печь, если у нее поврежден шнур или сетевая вилка, если печь была повреждена или падала. Если шнур питания поврежден, во избежание опасности, он должен быть заменен производителем, его сервисным агентом или аналогичным квалифицированным персоналом.
4. Чтобы снизить риск появления огня в камере печи:
  - При разогревании пищи в пластиковых или бумажных контейнерах, регулярно проверяйте содержимое печи на возможность воспламенения.
  - Снимите проволочные зажимы с бумажных или целлофановых пакетов, прежде чем помещать пакет в печь.
  - При обнаружении дыма, выключите печь или выдерните провод питания из розетки, и не открывайте дверцу, чтобы не допустить воспламенения.
  - Не используйте камеру печи для хранения. Не оставляйте бумажную упаковку, посуду для приготовления продуктов в камере печи, если она не используется.

**ПРЕДУПРЕЖДЕНИЕ:** жидкости или другие продукты не должны разогреваться в герметичных контейнерах, поскольку они могут взорваться.

5. Разогрев жидкостей микроволновым излучением может приводить к закипающему резкому закипанию, поэтому следует быть внимательным при переноске контейнера.
6. Не жарьте пищу в печи. Горячее масло может повредить детали печи и посуду, а также привести к воспламенению и ожогам на коже.
7. Яйца в скорлупе, а также цельные сваренные вкрутую яйца нельзя разогревать в микроволновой печи, поскольку они могут взорваться, даже после окончания воздействия микроволнового излучения.
8. Перед приготовлением протыкайте или полностью очищайте продукты

с плотной кожей, такие как картошка, яблоки и каштаны.

9. Содержимое бутылочек для кормления или детских кружек необходимо перед использованием перемешать или встряхнуть, и проверить температуру, чтобы избежать ожога.
10. За счет передачи тепла от разогреваемых продуктов может нагреваться используемая посуда. Для перемещения посуды могут понадобиться прихватки.

**ПРЕДУПРЕЖДЕНИЕ:** проводить любые действия по обслуживанию и ремонту, требующие демонтажа любых кожухов, обеспечивающих защиту от воздействия микроволнового излучения, опасно для всех кроме специально подготовленного персонала.

11. Данный продукт — это ISM-оборудование, группа 2 класс В. Согласно определению, к группе 2 относится все ISM (промышленное, научное и медицинское) оборудование, в котором умышленно создается радиочастотное излучение и/или используется электромагнитное излучение для обработки материалов, а также электроэрозионное оборудование. К классу В относится оборудование, предназначенное для использования в домашних условиях и подключенное к бытовой электрической сети.
12. Данный электроприбор не предназначен для использования лицами (включая детей) с ограниченными физическими, сенсорными или умственными способностями, а также при недостаточном опыте и знаниях. За исключением случаев, когда это происходит под контролем или после получения инструкций относительно эксплуатации прибора от лиц, несущих ответственность за их безопасность.
13. Необходимо следить, чтобы маленькие дети не играли с электроприбором.
14. Микроволновую печь можно использовать, только если она установлена отдельно.

**ПРЕДУПРЕЖДЕНИЕ:** не устанавливайте печь над плитой. При такой установке печь может быть повреждена, а Вы потеряете гарантию.

15. Открытые поверхности печи могут нагреваться в процессе работы.
16. Микроволновую печь нельзя устанавливать в шкафу.

**ПРЕДУПРЕЖДЕНИЕ:** если дверца или уплотнитель на дверце повреждены, использовать печь нельзя, пока не будет произведен ремонт компетентным лицом.

17. В соответствии с инструкциями данный электроприбор не предназначен для управления с помощью внешнего таймера или отдельной системы дистанционного управления
18. Никогда не снимайте внешние распорки на тыльной и боковых сторонах печи, поскольку они гарантируют наличие минимального расстояния до стенки,

необходимого для обеспечения циркуляции воздуха.

19. Чтобы не допустить повреждений, прежде чем перемещать печь, пожалуйста, закрепите поворотный стол.
20. Микроволновая печь предназначена только для размораживания, приготовления и обработки паром продуктов питания.
21. При извлечении разогретых продуктов используйте перчатку.

**ВНИМАНИЕ!** При открытии крышки или разматывании фольги наружу вырывается пар.

## ТЕХНИЧЕСКИЕ ХАРАКТЕРИСТИКИ

Потребляемая мощность:	220-240 В / 50 Гц, 1200 Вт
Выходная мощность:	700 Вт
Рабочая частота:	2450 МГц
Объем печи:	20 литров
Равномерность приготовления:	Поворотная система

## ПОДГОТОВКА К РАБОТЕ

1. Проверьте, чтобы с внутренней стороны дверцы были удалены все упаковочные материалы.

**ПРЕДУПРЕЖДЕНИЕ:** проверьте печь на наличие повреждений, таких как неровности или вмятины на дверце, повреждения и герметичность уплотнителя на дверце, поврежденные или ослабленные дверные петли и замки, а также вмятины внутри камеры. При обнаружении любых повреждений не включайте печь и свяжитесь с сервисным центром.

2. Данную микроволновую печь необходимо устанавливать на ровную надежную поверхность, способную выдержать ее собственный вес и вес самых тяжелых из продуктов, которые возможно будут в ней готовиться.
3. Не устанавливайте печь вблизи источника тепла, воды или повышенной влажности, а также вблизи горючих материалов.
4. Для нормальной работы печи необходимо обеспечить достаточный поток воздуха. Оставьте 20 см свободного пространства над печью, 10 см за задней

стенкой и по 5 см по обеим сторонам. Не закрывайте и ничем не блокируйте все отверстия на электроприборе. Не снимайте ножки.

5. Не используйте печь, если стеклянная подставка, роликовая опора и стойка не установлены на своих местах.

6. Проверьте, чтобы шнур питания не проходил под печью, а также по горячим или острым поверхностям.

7. Розетка должна располагаться в легко доступном месте, чтобы в случае необходимости можно было быстро выдернуть провод питания.

8. Не используйте печь вне помещения.

## РАДИОПОМЕХИ

Работа микроволновой печи может создавать помехи для Вашего радио, ТВ или аналогичного оборудования. При наличии помех их влияние можно снизить или устранить, предприняв следующие действия:

1. Почистить дверцу и поверхность уплотнителя печи.
2. Переориентировать принимающую антенну радио или телевизора.
3. Переместить микроволновую печь относительно приемника.
4. Вставить вилку провода питания микроволновой печи в другую розетку таким образом, чтобы микроволновая печь и приемник были подключены к разным электрическим цепям.

## ИНСТРУКЦИИ ПО ЗАЗЕМЛЕНИЮ

Данный электроприбор должен быть заземлен. Печь оборудована проводом питания с жилой заземления и вилкой с контактом заземления. Провод питания печи необходимо подключать в правильно установленную и заземленную розетку. В случае короткого замыкания заземление снижает риск поражения электрическим током. Рекомендуется подключать микроволновую печь к отдельному электрическому контуру. Высокое напряжение опасно для жизни или может привести к возникновению пожара и другим несчастным случаям в результате повреждения печи.

**ПРЕДУПРЕЖДЕНИЕ:** неправильное заземление повышает риск поражения электрическим током.

### Примечания:

1. Если у Вас есть какие-либо вопросы относительно заземления или элек-

тропроводки, обратитесь к квалифицированному электрику.

2. Ни производитель, ни продавец не несут ответственность за повреждение печи или телесные повреждения, полученные в результате несоблюдения норм и процедур подключения печи к электрической сети.

Сетевой кабель имеет цветовую маркировку:

Зеленый или желтый = ЗЕМЛЯ

Синий = НОЛЬ

Коричневый = ФАЗА

## **ПРЕЖДЕ, ЧЕМ ОБРАЩАТЬСЯ В СЕРВИСНЫЙ ЦЕНТР**

### **Если печь не работает:**

1. Проверьте, чтобы печь была надежно включена в сеть. Если это не так, вытащите вилку из розетки, подождите 10 секунд и плотно вставьте вилку обратно.
2. Проверьте предохранитель автомата защиты. Если автомат является рабочим, проверьте розетку.
3. Проверьте правильность программирования панели управления и установлен ли таймер.
4. Проверьте плотность закрытия дверцы и срабатывание системы предохранительной блокировки дверцы. Иначе микроволновое излучение в печь подаваться не будет.

**Если ничего из вышеперечисленного не поможет исправить ситуацию, свяжитесь с сервисным центром. не пытайтесь регулировать или ремонтировать печь самостоятельно.**

## **СПОСОБ ПРИГОТОВЛЕНИЯ ПРОДУКТОВ**

1. Аккуратно разместите продукты. Более толстые участки разместите поближе к краю посуды.
2. Проверьте время приготовления. Готовьте в течение минимального указанного периода времени, а затем по необходимости продлите приготовление. Слишком большое время приготовления может привести к появлению дыма и золы.

3. Накрывайте продукты во время приготовления. Крышка не допустит разбрызгивания и поможет равномерно приготовить продукты.
4. Для того чтобы ускорить приготовление таких продуктов, как курица и гамбургер, в процессе обработки микроволновым излучением переверните их хотя бы один раз. Также как минимум один раз необходимо переворачивать большие объемы, например, стейк.
5. Размещайте продукты таким образом, чтобы во время приготовления куски мяса располагались посередине как по высоте, так относительно центра посуды.

### **РУКОВОДСТВО ПО ВЫБОРУ ПОСУДЫ**

1. Идеальный материал для посуды должен быть прозрачным для микроволнового излучения, должен свободно пропускать энергию в контейнер и нагревать продукты.
2. Микроволновое излучение не может проникать сквозь металл, поэтому металлическую утварь и посуду с металлической отделкой использовать нельзя.
3. При обработке микроволновым излучением не используйте продукцию из переработанной бумаги, поскольку она может содержать мелкие металлические фрагменты которые могут привести к появлению искр и/или огня.
4. Предпочтительнее использовать круглую/овальную посуду вместо квадратной/прямоугольной, поскольку продукты в углах могут перевариться.
5. Для предотвращения излишней обработки на выступающих участках можно использовать тонкую алюминиевую фольгу. Но будьте осторожны, не используйте ее слишком много и сохраняйте расстояние 1 дюйм (2,54 см) между фольгой и стенкой камеры.
6. Приведенный ниже перечень представляет собой общие рекомендации, которые помогут Вам выбрать правильную посуду.

## РУССКИЙ

МАТЕРИАЛ КОНТЕЙНЕРА	МИКРОВОЛНЫ	Примечания
Термостойкая керамика	Да	Никогда не используйте керамику с металлической окантовкой или глазурью
Термостойкий пластик	Да	Нельзя использовать для приготовления в микроволновой печи в течение длительного времени
Термостойкое стекло	Да	Его не следует использовать при приготовлении мяса или отбивных, так как перегрев может повредить пленку
Пластиковая пленка	Да	Ее нельзя использовать в микроволновой печи
Решетка для гриля	Нет	
Металлический лоток	Нет	Микроволновая печь не проникает сквозь металл
Лак	Нет	Плохая термостойкость. Не может использоваться для приготовления при высокой температуре
Бамбуковое дерево и бумага	Нет	Плохая термостойкость. Не может использоваться для приготовления при высокой температуре

## ОПИСАНИЕ

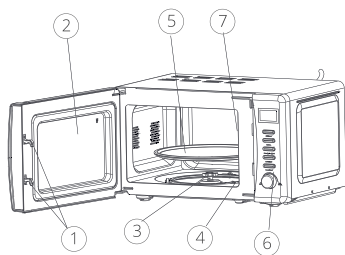

1. Система предохранительной блокировки дверцы
2. Окно печи
3. Освещения
4. Поворотный ролик
5. Стеклоподнос
6. Панель управления
7. Волновод

## ПАНЕЛЬ УПРАВЛЕНИЯ

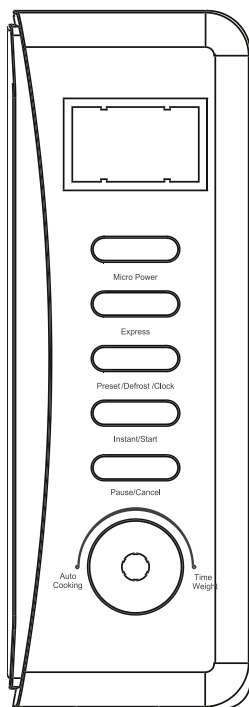

## УПРАВЛЕНИЕ

**1. ВКЛЮЧЕНИЕ.** Светодиод мигает 3 раза при включении источника питания. Затем мигает «:», предлагая ввести меню приготовления и время.

**2. АВТОМАТИЧЕСКОЕ ПРИГОТОВЛЕНИЕ / ВЕСА.** Вы можете увеличить или уменьшить время приготовления, вес или выбрать меню автоматического приготовления во время работы, поворачивая ручку.

**3. ПАУЗА / ОТМЕНА.** На начальном этапе или этапе ввода: нажмите один раз, чтобы отменить программы ввода и возобновить начальный этап. Во время приготовления: нажмите один раз, чтобы остановить работу духового шкафа, нажмите дважды, чтобы отменить программы приготовления.

**4. АВТО НАПОМИНАНИЕ.** Когда ваша предустановленная процедура приготовления завершится, раздастся три звуковых сигнала, можно извлечь еду. Если вы не нажмете кнопку **«Pause/Cancel»** один раз или не откроете дверцу, звуковой сигнал будет звучать с интервалом в 3 минуты.

**5. УСТАНОВКА ЧАСОВ.** Нажмите **«Preset / clock»**, чтобы установить текущее и предварительно установленное время.

**6. УРОВНИ МОЩНОСТИ.** Эта функция используется для приготовления и разогрева пищи. При нажатии кнопки Micro Power светодиодный индикатор циклически показывает 100P - 80P - 60P - 40P - 20P - 0P.

## РУССКИЙ

Высокая мощность	100% мощности микроволн. Подходит для быстрого и тщательного приготовления
Высокая Средняя мощность	80% мощности микроволн. Подходит для среднего экспресс-приготовления
Средняя мощность	60% мощности микроволн. Подходит для приготовления пищи на пару
Средняя Низкая мощность	40% мощности микроволн. Подходит для размораживания продуктов
Низкая мощность	20% мощности микроволн. Подходит для подогрева
Нулевая мощность	0% мощности микроволн.

### ОСТОРОЖНО!

а. Максимальное время, которое можно установить, составляет 60 минут.

б. Никогда не включайте духовку пустую.

с. Если вы переворачиваете продукт во время работы, нажмите кнопку **«Instant/Start»** один раз, и запрограммированная процедура приготовления продолжится.

д. При максимальной мощности микроволн духовка автоматически снижает мощность через определенное время приготовления, чтобы продлить срок службы.

е. Если вы намереваетесь убрать продукт раньше установленного времени, вы должны один раз нажать кнопку **«Pause/Cancel»**, чтобы сбросить заданную процедуру и избежать непреднамеренного срабатывания при следующем использовании.

Пример: готовить при P80 в течение 10 минут		
	Шаги	Дисплей
1	После включения мигает двоеточие.	:
2	Выберите желаемую мощность микроволн, дважды нажав кнопку <b>«Micro Power»</b> .	80P
3	Установите время приготовления, повернув ручку <b>«Auto Cooking/ Time. Weight»</b> .	10:00
4	Нажмите кнопку <b>«Instant / Start»</b> , чтобы начать, и светодиодный индикатор начнет обратный отсчет, чтобы показать время работы.	

## 7. ЭКСПРЕСС

Нажмите кнопку **«Express»**. Светодиодный дисплей будет циклически отображать 0:30, 1:00, 1:30.

Эта функция позволит вам удобно нагреть чашку воды или напитка, пропуская этапы установки времени. Выберите подходящее время в зависимости от объема напитка.

Пример: готовить экспресс в течение 1 минуты		
	Шаги	Дисплей
1	После включения мигает двоеточие.	:
2	Последовательно нажимайте кнопку <b>«Express»</b> , чтобы выбрать желаемое меню.	1:00
3	Начните приготовление, нажав кнопку <b>«Instant / Start»</b> .	

## 8. РАЗМОРАЖИВАНИЕ

Эта функция используется для размораживания продуктов. Нажмите кнопку **«Preset / Defrost / Clock»**, и светодиодный дисплей будет циклически отображать d.1-d.2-d.3.

d.1	Для размораживания мяса диапазон веса от 0,1 до 2,0 кг
d.2	Для разморозки птицы на вес от 0,2 до 3,0 кг
d.3	Для размораживания морепродуктов диапазон веса от 0,1 до 0,9 кг

### ОСТОРОЖНО!

- a. Во время работы необходимо переворачивать пищу для получения равномерного эффекта.
- b. Обычно на размораживание требуется больше времени, чем на приготовление пищи.
- c. Если пищу можно разрезать ножом, процесс размораживания можно считать завершенным.
- d. Микроволновая печь проникает в большую часть продуктов на 4 см.
- e. Размороженные продукты следует употреблять как можно скорее, не рекомендуется снова ставить в холодильник и замораживать.

Пример: Для разморозки птицы весом 0,4 кг.		
	Шаги	Дисплей
1	После включения мигает двоеточие.	:
2	Нажмите кнопку <b>«Defrost»</b> , чтобы установить вид продуктов.	d.2
3	Включите <b>«Auto Cooking/ Time. Weight»</b> . Ручка веса для установки веса разморозки	0.4
4	Начните приготовление, нажав <b>«Instant / Start»</b> .	
5	На полпути во время разморозки два раза прозвучат 3 звуковых сигнала, которые побудят вас перевернуть продукты. Откройте дверь и переверните еду. Затем закройте дверь. Нажмите кнопку <b>«Instant/Start»</b> еще раз, чтобы продолжить размораживание.	

## 9. АВТОМАТИЧЕСКОЕ ПРИГОТОВЛЕНИЕ

Духовка имеет меню готовки по умолчанию для упрощения работы. Когда светодиодный индикатор мигает двоеточием, поверните ручку автоматического приготовления, и светодиод будет циклически показывать A.1, A.2 ..... A.8

Выберите подходящее меню в соответствии с типом и весом продуктов и строго соблюдайте указания, приведенные в таблице ниже, в противном случае это сильно повлияет на результат приготовления.

Пример: приготовление на пару 0,3 кг рыбы.		
	Шаги	Дисплей
1	После включения мигает двоеточие.	:
2	Включите <b>«Auto Cooking/ Time. Weight»</b> . Ручка веса для установки меню приготовления	A.8
3	Начните приготовление, нажав кнопку <b>«Instant/Start»</b> , и светодиодный индикатор начнет обратный отсчет, чтобы показать время работы.	

## РУССКИЙ

Дисплей	Продукт	Способ приготовления
A.1	Попкорн	Подходит для упаковки доступного на рынке пакета с кукурузой весом 85 г. Попкорн перед завершением, если скорость приготовления была уменьшена до 1 раза в 1-2 секунды, вы должны нажать кнопку <b>«Pause/Cancel»</b> , чтобы остановить процесс приготовления.
A.2	Попкорн	То же, что и A.1, за исключением веса 100 г
A.3	Пицца	Разогрейте кусок охлажденной пиццы массой 0,15 кг.
A.4	Напиток	Нагрейте чашку с 250 мл жидкости. Температура жидкости 5-10 °С. Используйте большую чашку и не закрывайте
A.5	Напиток	Нагрейте чашку с 500 мл жидкости. Температура жидкости 5-10 °С. Используйте большую чашку и не закрывайте
A.6	Картофель	Готовим картофельные полоски, нарезанные на 5 мм шириной, высотой и длиной. Общий вес около 0,45 кг. Положите полоски на большую посуду и накройте ее тонкой пленкой, чтобы предотвратить потерю воды.
A.7	Картофель	То же, что и A.6, за исключением того, что масса картофельных полосок составляет около 0,65 кг.
A.8	Рыба	Подходит для приготовления на пару 0,45 кг рыбы. После того, как рыба вымыта и удалена чешуя, сделайте надрезы на коже рыбы. Положите рыбу на неглубокую тарелку, слегка посыпьте ингредиентами и накройте блюдо тонкой пленкой, чтобы предотвратить потерю воды. После приготовления дать постоять 2 минуты.

### **ОСТОРОЖНО!**

а. Температура блюд перед приготовлением 20-25 °С. Повышение или понижение температуры пищи перед приготовлением потребует увеличения или уменьшения времени приготовления.

б. Температура, вес и форма продуктов в значительной степени влияют на результат приготовления. Если было обнаружено какое-либо отклонение от фактора, указанного в приведенном ниже меню, вы можете отрегулировать время приготовления для достижения наилучшего результата.

## 10. АВТОМАТИЧЕСКИЙ ЗАПУСК (ФУНКЦИЯ ЗАДЕРЖКИ)

Если вы не хотите, чтобы меню запускалось немедленно, вы можете предварительно установить меню приготовления и время, и предварительно установленное меню будет автоматически запущено в установленное вами время. Настройка будет состоять из 2 шагов:

- Установка текущих часов;
- Установка меню приготовления и времени.

**Пример: сейчас 12:30, если вы хотите, что микроволновая печь автоматически начнет готовку с мощностью микроволн 100P в течение 9 минут 30 секунд в 14:20.**

	Шаги	Дисплей
1	После включения мигает двоеточие	:
1.1	Нажмите кнопку <b>«Preset / Clock»</b> и удерживайте ее в течение 3 секунд	00:00
1.2	Установите часы, повернув <b>«Auto Cooking/ Time. Weight»</b>	12:00
1.3	Нажмите кнопку <b>«Preset/Defrost/Clock»</b> еще раз, чтобы подтвердить часы.	12:00
1.4	Установите минуты, повернув <b>«Auto Cooking/ Time. Weight»</b>	12:30
1.5	Нажмите кнопку <b>«Preset/Defrost/Clock»</b> один раз или подождите 5 секунд, и цифры станут стабильными	12:30
2	Установите меню приготовления и время	
2.1	Выберите мощность приготовления, нажав кнопку Micro Power	100P
2.2	Включите <b>«Auto Cooking/ Time. Weight»</b> для установки времени приготовления	9:30
2.3	Нажмите и удерживайте кнопку <b>«Preset/ Clock»</b> в течение 3 секунд, чтобы войти в предустановленное состояние	
3	Установите ожидаемое время начала. Повторите шаги 1.2, 1.3, 1.4	

4	Нажмите кнопку <b>«Preset/Clock»</b> , чтобы подтвердить отложенное меню. Теперь программа активирована. И меню запустится в 14:20	
5	Вы можете проверить предустановленное время запуска, нажав кнопку <b>«Preset/Defrost/Clock»</b>	

## 11. ПРИГОТОВЛЕНИЕ В МНОГОПОСЛЕДОВАТЕЛЬНОМ ПОРЯДКЕ

Для достижения наилучшего результата приготовления в некоторых рецептах требуется другой режим и время приготовления. Вы можете запрограммировать свое персональное меню следующим образом:

<b>Пример: вы хотите приготовить пищу в микроволновой печи 100P в течение 3 минут, а затем в микроволновой печи 20P в течение 9 минут. Это установка 2-х последовательностей.</b>		
	<b>Шаги</b>	<b>Дисплей</b>
1	Микроволновая печь 100P на 3 мин.	
1.1	Нажмите кнопку <b>«Micro Power»</b> , чтобы выбрать уровень мощности.	100P
1.2	Включите <b>«Auto Cooking/ Time. Weight»</b> для установки времени приготовления.	3:00
2	20P в течение 9 минут	
2.1	Нажмите кнопку <b>«Micro Power»</b> , чтобы выбрать желаемое меню.	20P
2.2	Включите <b>«Auto Cooking/ Time. Weight»</b> для установки времени приготовления.	9:00
3	Начните приготовление, нажав <b>«Instant/Start»</b> .	

### **ОСТОРОЖНО!**

- а. Когда готовка с использованием мощности микроволн в 100P будет завершена, микроволновая печь автоматически перейдет в следующий режим.
- б. За один раз можно установить максимум 4 последовательности, повторите шаги.

## 12. ФУНКЦИЯ ЗАМКА ОТ ДЕТЕЙ

Используйте эту функцию, чтобы заблокировать панель управления во время уборки или чтобы дети не могли пользоваться духовкой без присмотра. В этом режиме все кнопки не работают.

1) Установите блокировку: удерживайте кнопку паузы / отмены около 3 секунд.

2) Отмена блокировки: удерживайте кнопку паузы / отмены около 3 секунд.

## СОВЕТЫ ПО ПРИГОТОВЛЕНИЮ

На результат приготовления могут повлиять следующие факторы:

**Расположение блюд.** Более толстые части расположите к внешней стороне блюда, более тонкие - к центру и равномерно распределите. По возможности не перекрывайте друг друга.

**Продолжительность приготовления.** Начните приготовление с короткой настройки времени, оцените ее по истечении времени и увеличьте ее в соответствии с реальной потребностью. Чрезмерное приготовление может привести к появлению дыма и ожогов.

**Равномерное приготовление пищи.** Такие продукты, как курица, гамбургер или стейк, следует один раз перевернуть во время приготовления.

В зависимости от типа продукта, если возможно, перемешайте его снаружи к центру блюда один или два раза во время приготовления.

**Разрешить стоять время.** По истечении времени ожидания оставьте пищу в духовке на достаточное время, это позволит ей завершить цикл приготовления и постепенно охладить ее.

**Готова ли еда.** Цвет и твердость пищи помогают определить, готово ли это, к ним относятся:

- Пар выходит из всех частей пищи, а не только из-за края
- Суставы птицы можно легко перемещать
- Свинина или птица без следов крови
- Рыба непрозрачная, ее легко нарезать вилкой.

**Блюдо для подрумянивания.** При использовании посуды для подрумянивания или самонагревающейся емкости всегда помещайте под нее термостойкий изолятор, например фарфоровую тарелку, чтобы предотвратить повреждение поворотного стола и вращающегося кольца.

**Пластиковая пленка, пригодная для использования в микроволновой печи.** При приготовлении продуктов с высоким содержанием жира не допускайте контакта полиэтиленовой пленки с продуктами, так как она может расплавиться.

**Пластиковая посуда, подходящая для использования в микроволновой печи.** Некоторая пластиковая посуда, пригодная для использования в микроволновой печи, может не подходить для приготовления продуктов с высоким содержанием жира и сахара. Кроме того, нельзя превышать время предварительного нагрева, указанное в инструкции по эксплуатации посуды.

## ЧИСТКА И УХОД

1. Перед началом чистки выключите микроволновую печь и выдерните штекер из розетки.

2. Поддерживайте чистоту внутри печи. При налипании брызг и пролитой жидкости на стенки печи уберите их влажной тряпкой. Если печь очень сильно загрязнена, можно воспользоваться мягким моющим средством. Не используйте спреи и другие агрессивные чистящие средства, поскольку они могут привести к выгоранию, появлению потеков или помутнению поверхности дверцы.

3. Внешние поверхности необходимо очищать влажной тканью. Чтобы не допустить повреждения рабочих узлов внутри печи, нельзя, чтобы вода попадала в вентиляционные отверстия.

4. Регулярно протирайте влажной тряпкой дверцу и окно с обеих сторон, а также уплотнители на дверце и прилегающие детали, чтобы не допустить появления на них брызг и потеков. Не используйте абразивные чистящие средства.

5. Не позволяйте намочить панели управления. Вытирайте ее мягкой влажной тканью. При чистке панели управления оставляйте дверцу печи открытой.

6. Если внутри или снаружи вокруг дверцы сконденсировался пар, уберите его мягкой тканью. Такая ситуация возможна, если микроволновая печь работает в условиях высокой влажности. И это нормально.

7. Время от времени необходимо убирать стеклянную подставку для чистки. Промойте подставку в теплой мыльной воде или посудомоечной машине.

8. Также регулярно необходимо чистить роликочное кольцо и днище печи, чтобы избежать появления дополнительного шума. Просто протрите нижнюю поверхность печи с мягким моющим средством. Роликочное кольцо можно помыть в теплой мыльной воде или посудомоечной машине. После извлечения для чистки роликочного кольца из паза на днище камеры печи, проследите,

чтобы оно было установлено обратно в правильном положении.

9. Для удаления запаха в Вашей печи возьмите стакан воды с соком или кожурой одного лимона и прокипятите его в течение 5 минут в режиме микроволнового излучения. Затем тщательно протрите внутреннюю камеру мягкой тканью и просушите.

10. Если понадобится заменить подсветку в печи, свяжитесь с представителем сервисного центра для выполнения данной процедуры.

11. Необходимо регулярно производить чистку печи и убирать все остатки продуктов. Если не поддерживать чистоту микроволновой печи, то это может привести к ухудшению физических характеристик внутренних поверхностей, что в свою очередь влияет на срок службы электроприбора и может привести к возникновению потенциально опасных ситуаций.



## **ЭКОЛОГИЧЕСКИ БЕЗОПАСНАЯ УТИЛИЗАЦИЯ**

Вы можете помочь защитить окружающую среду!

Пожалуйста, соблюдайте местные нормы и правила утилизации электрического оборудования данного типа: передавайте неработающее оборудование в соответствующие утилизационные центры.

## CONTENTS

PRECAUTIONS TO AVOID POSSIBLE EXPOSURE TO EXCESSIVE MICROWAVE ENERGY .....	24
IMPORTANT SAFETY INSTRUCTIONS .....	24
SPECIFICATIONS .....	26
INSTALLATION .....	27
RADIO INTERFERENCE .....	27
GROUNDING INSTRUCTIONS .....	27
BEFORE YOU CALL FOR SERVICE .....	28
MICROWAVE COOKING PRINCIPLES.....	28
UTENSILS GUIDE .....	28
PART NAMES.....	30
CONTROL PANEL.....	30
HOW TO SET THE OVEN CONTROLS .....	30
CLEANING AND CARE .....	38
ENVIRONMENT FRIENDLY DISPOSAL .....	38

### PRECAUTIONS TO AVOID POSSIBLE EXPOSURE TO EXCESSIVE MICROWAVE ENERGY

- Do not attempt to operate this oven with the door open since open door operation can result in harmful exposure to microwave energy. It is important not to defeat or tamper with the safety interlocks.
- Do not place any object between the oven front face and the door or allow soil or cleaner residue to accumulate on sealing surfaces.
- Do not operate the oven if it is damaged. It is particularly important that the oven door close properly and that there is no damage to the:
  - a. Door (bent)
  - b. Hinges and latches (broken or loosened)
  - c. Door seals and sealing surfaces
- The oven should not be adjusted or repaired by anyone except properly qualified service personnel.

### IMPORTANT SAFETY INSTRUCTIONS

When using electrical appliance basic safety precautions should be followed, including the following:

**WARNING:** To reduce the risk of burns, electric shock, fire, injury to persons or exposure to excessive microwave energy:

1. Read all instructions before using the appliance. Use this appliance only for its intended use as described in this manual. Do not use corrosive chemicals or vapors in this appliance. This type of oven is specifically designed to heat, cook or dry food. It is not designed for industrial or laboratory use.

2. Do not operate the oven when empty.

3. Do not operate this appliance if it has a damaged cord or plug, if it is not working properly or if it has been damaged or dropped. If the supply cord is damaged, it must be replaced by the manufacturer or its service agent or a similarly qualified person in order to avoid a hazard.

**WARNING:** When the appliance is operated in the combination mode, children

## ENGLISH

should only use the oven under adult supervision due to the temperatures generated.

4. To reduce the risk of fire in the oven cavity:

a. When heating food in plastic or paper container, check the oven frequently to the possibility of ignition.

b. Remove wire twist-ties from paper or plastic bags before placing bag in oven.

c. If smoke is observed, switch off or unplug the appliance and keep the door closed in order to stifle any flames.

d. Do not use the cavity for storage purposes. Do not leave paper products, cooking utensils or food in the cavity when not in use.

**WARNING:** Liquid or other food must not be heated in sealed containers since they are liable to explode.

5. Microwave heating of beverage can result in delayed eruptive boiling, therefore care has to be taken when handle the container.

6. Do not fry food in the oven. Hot oil can damage oven parts and utensils and even result in skin burns.

7. Eggs in their shell and whole hard-boiled eggs should not be heated in microwave ovens since they may explode even after microwave heating has ended.

8. Pierce foods with heavy skins such as potatoes, whole squashes, apples and chestnuts before cooking.

9. The contents of feeding bottles and baby jars should be stirred or shaken and the temperature should be checked before serving in order to avoid burns.

10. Cooking utensils may become hot because of heat transferred from the heated food. Potholders may be needed to handle the utensil.

**WARNING:** It is hazardous for anyone other than a trained person to carry out any service or repair operation which involves the removal of any cover which gives protection against exposure to microwave energy.

11. This product is a Group 2 Class B ISM equipment. The definition of Group 2 which contains all ISM (Industrial, Scientific and Medical) equipment in which radio-frequency energy is intentionally generated and/or used in the form of electromagnetic radiation for the treatment of material, and spark erosion equipment. For Class B equipment is equipment suitable for use in domestic establishments and in establishments directly connected to a low voltage power supply network which supplies buildings used for domestic purpose.

## ENGLISH

12. This appliance is not intended for use by persons (including children) with reduced physical, sensory or mental capabilities, or lack of experience and knowledge, unless they have been given supervision or instruction concerning use of the appliance by a person responsible for their safety.

13. Children should be supervised to ensure that they do not play with the appliance.

14. The microwave oven is only used in freestanding.

**WARNING:** Do not install oven over a range cooktop or other heat-producing appliance. If installed could be damaged and the warranty would be void.

15. The accessible surface may be hot during operation.

16. The microwave oven shall not be placed in a cabinet.

**WARNING:** If the door or door seals are damaged, the oven must not be operated until it has been repaired by a competent person.

17. The instructions shall state that appliances are not intended to be operated by means of an external timer or separate remote-control system.

18. Never remove the distance holder in the back or on the sides, as it ensures a minimum distance from the wall for aircirculation.

19. Please secure the turn table before you move the appliance to avoid damages.

20. The microwave oven is intended for defrosting, cooking and steaming of food only.

21. Use gloves if you remove any heated food.

**Caution!** Steam will escape, when opening lids or wrapping foil.

### SPECIFICATIONS

Power Consumption:	220-240 V / 50 Hz, 1200 W
Rated microwave power output:	700 W
Operation Frequency:	2450 MHz
Oven Capacity:	20 Litres
Cooking Uniformity:	Turntable System

# ENGLISH

## INSTALLATION

1. Make sure that all the packing materials are removed from the inside of the door.

**WARNING:** Check the oven for any damage, such as misaligned or bent door, damaged door seals and sealing surface, broken or loose door hinges and latches and dents inside the cavity or on the door. If there is any damage, do not operate the oven and contact qualified service personnel.

2. This microwave oven must be placed on a flat, stable surface to hold its weight and the heaviest food likely to be cooked in the oven.

3. Do not place the oven where heat, moisture, or high humidity are generated, or near combustible materials.

4. For correct operation, the oven must have sufficient airflow. Allow 20 cm of space above the oven, 10 cm at back and 5 cm at both sides. Do not cover or block any openings on the appliance. Do not remove feet.

5. Do not operate the oven without glass tray, roller support, and shaft in their proper positions.

6. Make sure that the power supply cord is undamaged and does not run under the oven or over any hot or sharp surface.

7. The socket must be readily accessible so that it.

8. Do not use the oven outdoor.

## RADIO INTERFERENCE

Operation of the microwave oven can cause interference to your radio, TV, or similar equipment. When there is interference, it may be reduced or eliminated by taking the following measures:

1. Clean door and sealing surface of the oven.

2. Reorient the receiving antenna of radio or television.

3. Relocate the microwave oven with respect to the receiver.

4. Move the microwave oven away from the receiver.

5. Plug the microwave oven into a different outlet so that microwave oven and receiver are on different branch circuits.

## GROUNDING INSTRUCTIONS

This appliance must be grounded. This oven is equipped with a cord having a grounding wire with a the event of an electrical short circuit, grounding reduces risk of electric shock by providing an escape wire for the electric current. It is recommended that a separate circuit serving only the oven be provided.

Using a high voltage is dangerous and may result in a fire or other accident causing oven damage.

**WARNING:** Improper use of the grounding plug can result in a risk of electric shock.

## ENGLISH

1. If you have any questions about the grounding or electrical instructions, consult a qualified electrician or service person.
2. Neither the manufacturer nor the dealer can accept any liability for damage to the oven or personal injury resulting from failure to observe the electrical connection procedures. The wires in this cable main are colored in accordance with the following code:

Green and Yellow	EARTH
Blue	NEUTRAL
Brown	LIVE

### BEFORE YOU CALL FOR SERVICE

If the oven fails to operate:

1. Check to ensure that the oven is plugged in securely. If it is not, remove the plug from the outlet, wait 10 seconds, and plug it in again securely.
2. Check for a blown circuit fuse or a tripped main circuit breaker. If these seem to be operating properly, test the outlet with another appliance.
3. Check to ensure that the control panel is programmed correctly and the timer is set.
4. Check to ensure that the door is securely closed engaging the door safety lock system. Otherwise, the microwave energy will not flow into the oven.

**IF NONE OF THE ABOVE RECTIFIES THE SITUATION, THEN CONTACT A QUALIFIED TECHNICIAN. DO NOT TRY TO ADJUST OR REPAIR THE OVEN YOUR UTENSILS GUIDE.**

### MICROWAVE COOKING PRINCIPLES

1. Arrange food carefully. Place thickest areas towards outside of dish.
2. Watch cooking time. Cook for the shortest amount of time indicated and add more as needed. Food severely overcooked can smoke or ignite.
3. Cover foods while cooking. Covers prevent spattering and help foods to cook evenly.
4. Turn foods over once during microwave cooking to speed cooking of such foods as chicken and hamburgers. Large items like roasts must be turned over at least once.
5. Rearrange foods such as meatballs halfway through cooking both from top to bottom and from the center of the dish to the outside.

### UTENSILS GUIDE

1. The ideal material for a microwave utensil is transparent to microwave, it allows energy to pass through the container and heat the food.

## ENGLISH

2. Microwave cannot penetrate metal, so metal utensils or dishes with metallic trim should not be used.
3. Do not use recycled paper products when microwave cooking, as they may contain small metal fragments which may cause sparks and/or fires.
4. Round /oval dishes rather than square/oblong ones are recommend, as food in corners tends to overcook.
5. Narrow strips of aluminum foil may be used to prevent overcooking of exposed areas. But be careful don't use too much and keep a distance of 1 inch (2.54 cm) between foil and cavity. The list below is a general guide to help you select the correct utensils.

Material of container	Microwave	Notes
Heat-resistant ceramic	Yes	Never use the ceramics which are decorated with metal rim or glazed
Heat-resistant plastic	Yes	Can not be used for long time microwave cooking
Heat-resistant glass	Yes	
Plastic film	Yes	It should not be used when cooking meat or chops as the over-temperature may do damage to the film
Grill rack	No	
Metal container	No	It should not be used in microwave oven. Microwave can not penetrate through metal.
lacquer	No	Poor heat-resistant. Can not be used for High-temperature cooking
Bamboo wood and paper	No	Poor heat-resistant. Can not be used for High-temperature cooking

# ENGLISH

## PART NAMES

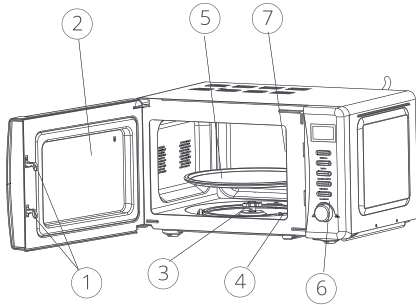

1. Door Safety Lock System
2. Viewing window
3. Rotating axis
4. Rotating ring
5. Turntable
6. Control panel
7. Waveguide cover

## CONTROL PANEL

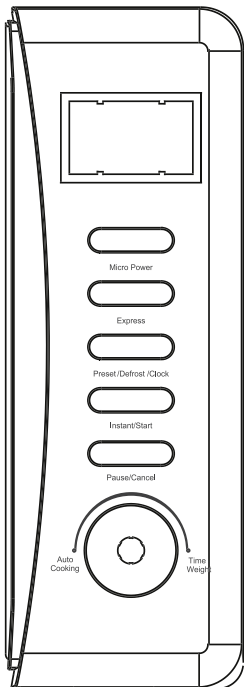

## HOW TO SET THE OVEN CONTROLS

**1. POWER ON.** The LED flashes 3 times when plugged in power supply. Then it flashes “:”, prompting you to input the cooking menu and time.

**2. AUTO COOKING/ TIME.WEIGHT KNOB.** You can increase or decrease cooking time, weight or select auto cooking menu during operation by turning the knob.

**3. PAUSE/CANCEL.** At the initial or input stage: press once to cancel input programs and resume initial stage. During cooking: press once to stop oven operation, press twice to cancel cooking programs.

**4. AUTO REMINDER.** When your preset cooking procedure have finished, and three beeps sound will be heard to prompt you to take out food. If you do not press Pause/Cancel button once or open the door, the beep will be sounded at an interval of 3 minutes.

**5. CLOCK SETTING.** Press Preset/clock to set current time and preset time.

**6. MICROWAVE COOKING.** This function is used for cooking and heating food. Pressing Micro Power button, LED cycles to show 100P — 80P — 60P — 40P — 20P— 0P.

## ENGLISH

High power	100% microwave power. Applicable for quick and thorough cooking
Medium High power	80% microwave power. Applicable for medium express cooking
Medium power	60% microwave power. Applicable for steaming food
Medium Low power	40% microwave power. Applicable for defrosting food
Low power	20% microwave power. Applicable for keeping warm
Zero power	0% microwave power.

### CAUTION!

- a. The max time which can be set is 60 minutes
- b. Never operate the oven empty.
- c. If you turn the food during operation, press the Instant/Start button once and the preset cooking procedure will continue.
- d. At the maximum microwave power, the oven will automatically lower the power after a certain time of cooking to lengthen the service life.
- e. If you intend to remove the food before the preset time, you must press Pause/Cancel button once to clear the preset procedure to avoid unintended operation of next time use.

### Example: To cook at P80 for 10 minutes

	Steps	Display
1	After power-up, the colon flashes	:
2	Select the desired microwave power by pressing Micro Power button twice	80P
3	Set cooking time by turning Auto Cooking/Time. Weight knob	10:00
4	Press Instant/Start button to start and LED will count down to show running time.	

### 7. EXPRESS

Press Express button LED Display will cycle to show 0:30, 1:00, 1:30.

This function will allow you to heat a cup of water or beverage conveniently, omitting the steps of setting time. Choose the proper time depending on the beverage capacity.

## ENGLISH

<b>Example: To cook with express for 1 minute</b>		
	<b>Steps</b>	<b>Display</b>
1	After power-up, the colon flashes	:
2	Press Express button consecutively to select desired menu	1:00
3	Start cooking by pressing Instant/Start button	

### 8. DEFROST

This function use for defrost food. Press the Preset/Defrost/Clock button and the LED display will cycle to show d.1-d.2-d.3.

d.1	For defrosting meat, the weight range from 0.1 to 2.0 kg
d.2	For defrosting poultry, the weight range from 0.2 to 3.0 kg
d.3	For defrosting seafood, the weight range from 0.1 to 0.9 kg

### CAUTION!

- a. It is necessary to turn over the food during operation to obtain uniform effect.
- b. Usually defrosting will need longer time than that of cooking the food.
- c. If the food can be cut by knife, the defrosting process can be considered completed.
- d. Microwave penetrates around 4cm into most food
- e. Defrosted food should be consumed as soon as possible, it is not advised to put back to fridge and freeze again.

<b>Example: To defrost 0.4kg poultry</b>		
	<b>Steps</b>	<b>Display</b>
1	After power-up, the colon flashes	:
2	Press Defrost button to set the food kind.	d.2
3	Turn Auto Cooking/ Time. Weight knob to set the defrost weight	0.4
4	Start cooking by pressing Instant/Start	
5	In half way during defrosting 3 beep sound will be heard two times to prompt you turn over the food. Open the door and turn over the food. Then close the door. Press Instant/start button again to continue defrosting	

## 9. AUTO COOKING

The oven has default cooking menu for simple operation. When the LED flash colon, turn the Auto Cooking knob and LED will cycle to show A.1, A.2 ..... A.8

Choose the appropriate menu according to the food type and weight and strictly observe the directions in below table, otherwise the cooking effect will be largely influenced.

Display	Kind	Method
A.1	Popcorn	Suitable for popping a bag of corn, which is available in the market, weighted 85g. Popcorn prior to completing, if the popping speed has been decreased to 1 time per 1-2 seconds you should press Pause/Cancel button to stop the popping process
A.2	Popcorn	Same as A.1 except 100g weight
A.3	Pizza	Warm a piece of chilled pizza of 0.15Kg
A.4	Beverage	Heating a cup of 250 ml liquid. The liquid temperature is about 5-10°C. Use a big mouth cup and do not seal
A.5	Beverage	Heating a cup of 500 ml liquid. The liquid temperature is about 5-10°C. Use a big mouth cup and do not seal
A.6	Potato	Cooking the potato strips, cut into 5mm width and height, length. Total weight is about 0.45kg. Place the strips on a large dish and cover the dish with a thin film to prevent water loss
A.7	Potato	Same as A.6 except the weight of potato strips is about 0.65Kg
A.8	Fish	Suitable for steaming a fish of 0.45Kg. After the fish washed and scales removed, make a slits on the skin of fish .Put the fish on a shallow dish of 22-27cm diameter sprinkle lightly with some ingredient and cover the dish with a thin film to prevent water loss. After cooking, stand for 2 minutes.

### CAUTION!

a. The temperature of food before cooking would be 20-25°C. Higher or lower temperature of the food before cooking would require increase or decrease of cooking time.

b. The temperature, weight and shape of food will largely influence the cooking effect. If any deviation has been found to the factor noted on above menu, you can adjust the cooking time for best result.

<b>Example: Steam 0.3kg fish</b>		
	<b>Steps</b>	<b>Display</b>
1	After power-up, the colon flashes	:
2	Turn Auto Cooking/ Time. Weight knob to set the cooking menu	A.8
3	Start cooking by pressing Instant/Start button and LED will count down to show running time.	

## 10. AUTOMATIC STARTING (DELAYED FUNCTION)

If you do not want the menu be started immediately, you can preset the cooking menu and time and the preset menu will be automatically started at your set time. The setting will consist of 2 steps:

- Setting the current clock;
- Setting the cooking menu and time.

<b>Example: Now it is 12:30 clock, if you hope that the microwave oven will automatically start cooking with 100P microwave power for 9 minutes and 30 seconds at 14:20</b>		
	<b>Steps</b>	<b>Display</b>
1	After power-up, the colon flashes	:
1.1	Press Preset/Clock button for 3 seconds	00:00
1.2	Set hours by turning Auto Cooking/ Time. Weight knob	12:00
1.3	Press Preset/Defrost/Clock button again to confirm hours	12:00
1.4	Set minutes by turning Auto Cooking/ Time. Weight knob	12:30
1.5	Press Preset/Defrost/Clock button once or waiting for 5 seconds, and the numbers will go steady.	12:30
2	Set the cooking menu and time	
2.1	Select cooking power by pressing Micro Power button	100P

## ENGLISH

2.2	Turn Auto Cooking/ Time. Weight knob to set cooking time	9:30
2.3	Press and hold Preset/Clock button for 3 seconds to enter preset state.	
3	Set the time you expect to start. Repeat the steps of 1.2, 1.3, 1.4	
4	Press Preset/Clock button to confirm the delayed menu. Now the program has been activated. And the menu will be started at 14:20.	
5	You may check the preset starting time by pressing Preset/Defrost/Clock button.	

### 11. MULTI-SEQUENCE COOKING

To obtain best cooking result, some recipes call for different cook mode and time. You may program your personalized menu as follow:

**Example: You want cook food with 100P microwave for 3 minutes then 20P for 9 minutes. This is 2 sequence setting.**

	Steps	Display
1	100P microwave for 3min	
1.1	Press Micro Power button to select power level.	100P
1.2	Turn Auto Cooking/ Time. Weight knob to set cooking time.	3:00
2	20P for 9min	
2.1	Press Micro Power button to select desired menu	20P
2.2	Turn Auto Cooking/ Time. Weight knob to set cooking time.	9:00
3	Start cooking by pressing Instant/Start	

## **CAUTION!**

- a. When 100 microwave power cooking is finished, microwave oven will begin next operation automatically.
- b. Max 4 sequences can be set per time, repeat the steps.

## **12. CHILD LOCK FUNCTION**

Use this feature to lock the control panel when you are cleaning or so that children can not use the oven unsupervised. All the buttons are rendered inoperable in this mode.

- 1) Set lock: Hold Pause/Cancel button about 3 seconds.
- 2) Cancel lock: Hold Pause/Cancel button about 3 seconds.

## **COOKING TIPS**

The following factors may affect the cooking result:

### **Food arrangement**

Place thicker areas towards outside of dish, the thinner part towards the centre and spread it evenly. Do not overlap if possible.

### **Cooking time length**

Start cooking with a short time setting, evaluate it after it times out and extend it according to the actual need. Over cooking may result in smoke and burns.

### **Cooking food evenly**

Food such as chicken, hamburger or steak should be turned once during cooking. Depending on the type of food, if applicable, stir it from outside to centre of dish once or twice during cooking

### **Allow standing time**

After cooking times out, leave the food in the oven for an adequate length of time, this allows it to complete its cooking cycle and cooling it down in a gradual manner

### **Whether the food is done**

Color and hardness of food help to determine if it is done, these include:

- Steam coming out from all parts of food, not just the edge
- Joints of poultry can be moved easily
- Pork or poultry shows no signs of blood
- Fish is opaque and can be sliced easily with a fork

### **Browning dish**

When using a browning dish or self-heating container, always place a heat-resistant insulator such as a porcelain plate under it to prevent damage to the turntable and rotating ring.

## **Microwave safe plastic wrap**

When cooking food with high fat content, do not allow the plastic wrap come into contact with food as it may melt

## **Microwave safe plastic cookware**

Some microwave safe plastic cookware might not be suitable for cooking foods with high fat and sugar content. Also, the preheating time specified in the dish instruction manual must not be exceeded

## CLEANING AND CARE

1. Turn off the oven and remove the power plug from the wall socket before cleaning.
2. Keep the inside of the oven clean. When food splatters or spilled liquids adhere to oven walls, wipe with a damp cloth. Mild detergent may be used if the oven gets very dirty. Avoid the use of spray and other harsh cleaners as they may stain, streak or dull the door surface.
3. The outside surfaces should be cleaned with a damp cloth. To prevent damage to the operating parts inside the oven, water should not be allowed to seep into the ventilation openings.
4. Wipe the door and window on both sides, the door seals and adjacent parts frequently with a damp cloth to remove any spills or splatters. Do not use abrasive cleaner.
5. Do not allow the control panel to become wet. Clean with a soft, damp cloth. When cleaning the control panel, leave oven door open to prevent oven from accidentally turning on.
6. If steam accumulates inside or around the outside of the oven door, wipe with a soft cloth. This may occur when the microwave oven is operated under high humidity condition. And it is normal.
7. It is occasionally necessary to remove the glass tray for cleaning. Wash the tray in warm sudsy water or in a dishwasher.
8. The roller ring and oven floor should be cleaned regularly to avoid excessive noise. Simply wipe the bottom surface of the oven with mild detergent. The roller ring may be washed in mild sudsy water or dishwasher. When removing the roller ring from cavity floor for cleaning, be sure to replace in the proper position.
9. Remove odors from your oven by combining a cup of water with the juice and skin of one lemon in a deep microwavable bowl, microwave for 5 minutes. Wipe thoroughly and dry with a soft cloth.
10. When it becomes necessary to replace the oven light, please consult a dealer to have it replaced.
11. The oven should be cleaned regularly and any food deposits removed. Failure to maintain the oven in a clean condition could lead to deterioration of the surface that could adversely affect the life of the appliance and possibly result in a hazardous.

## ENVIRONMENT FRIENDLY DISPOSAL



You can help protect the environment! Please remember to respect the local regulations: hand in the non working electrical equipments to an appropriate waste disposal center.

## ИНФОРМАЦИЯ О СЕРТИФИКАЦИИ

Товар сертифицирован в соответствии с законом «О защите прав потребителей».

Установленный производителем в соответствии с п.2 ст.5 Федерального Закона РФ «О защите прав потребителей» срок службы для данного изделия составляет 5 лет с даты изготовления при условии, что изделие используется в строгом соответствии с настоящим руководством по эксплуатации и применяемыми техническими стандартами.

**Дата изготовления:** январь 2025 г.

Производитель оставляет за собой право на внесение изменений в конструкцию, дизайн и комплектацию прибора без дополнительного уведомления об этих изменениях.

**ВНИМАНИЕ!** Не подлежит гарантийному ремонту изделие с дефектами, возникшими вследствие:

- механических повреждений;
- несоблюдения условий эксплуатации и мер предосторожности;
- неправильной установки, транспортировки;
- стихийных бедствий (пожар, наводнение и т.п.), а также других причин, находящихся вне контроля продавца и изготовителя;
- ремонта или внесения конструктивных изменений неуполномоченными лицами;
- использования изделия в производственных целях.

Гарантийный срок, условия гарантии и дополнительная информация указаны в Гарантийном талоне, который прилагается к прибору.

**Разработано:** ООО «СК СМАРТ».

**Произведено:**

По заказу ООО «СК СМАРТ» произведено  
Индиго Хоум и Пластик Компани Лимитед.  
Страна производства КНР.

**Импортер:**

Импортер для РФ: ООО «СК СМАРТ»  
РФ, 127273, г. Москва, вн. тер. г. муниципальный  
округ Останкинский, аллея Берёзовая, д. 14Б, стр. 3,  
помещ. 12/Н. ИНН 7719469098

# ГАРАНТИЯ ИЗГОТОВИТЕЛЯ

Поздравляем Вас с приобретением прибора торговой марки  
**HERMES TECHNICS.**

В соответствии с Федеральным законом РФ «О защите прав потребителей» фирма-изготовитель предоставляет на приобретенный Вами прибор, к которому при покупке был выдан Гарантийный талон, гарантию сроком: **1 год (12 месяцев).**

Настоящий документ не ограничивает определенные законом права потребителей, но дополняет и уточняет оговоренные законом обязательства, предполагающие соглашение сторон либо договор.

## Важная информация для потребителей!

При покупке внимательно ознакомьтесь с Гарантийным талоном и проследите, чтобы он был правильно заполнен в Вашем присутствии.

Настоящая гарантия имеет силу, если Гарантийный талон правильно и четко заполнен и в нем указаны: наименование и модель изделия, его серийный номер, дата продажи, а также имеются подписи уполномоченного лица, покупателя и штамп Продавца.

При отсутствии штампа и даты продажи (или кассового чека с датой продажи) гарантийный срок изделия исчисляется с даты его изготовления, указанной в Руководстве по эксплуатации.

Запрещается вносить в Гарантийный талон какие-либо изменения, стирать или переписывать ранее указанные в нем данные.

## **НАСТОЯЩАЯ ГАРАНТИЯ НЕ РАСПРОСТРАНЯЕТСЯ НА ИЗДЕЛИЕ С ДЕФЕКТАМИ, ВОЗНИКШИМИ ВСЛЕДСТВИЕ:**

- механических повреждений, вызванных неправильной установкой, эксплуатацией, хранением и транспортировкой изделия Потребителем;
- несоблюдения условий эксплуатации и мер предосторожности, изложенных в Руководстве по эксплуатации изделия;
- стихийных бедствий (пожар, наводнение и т.п.), а также других причин, находящихся вне контроля продавца и изготовителя;
- ремонта или внесения конструктивных изменений неуполномоченными лицами;
- использования изделия в производственных целях;
- попадания внутрь посторонних предметов, жидкостей, насекомых и продуктов их жизнедеятельности;
- нестабильности параметров используемой электросети или неправильному подключению к ней.

## ГАРАНТИЯ ИЗГОТОВИТЕЛЯ

Настоящая гарантия не предоставляется в случае, если частично или полностью изменен/удален серийный номер изделия.

Настоящая гарантия действительна только на территории РФ на изделия, купленные на территории РФ. Транспортировка неисправного изделия осуществляется за счет владельца.

**Более подробную информацию по гарантийному ремонту и сервисному обслуживанию Вы можете получить по телефону**

**8-800-100-30-97 либо на нашем сайте:**

[www.hermes-home.ru](http://www.hermes-home.ru), [www.hermes-home.com](http://www.hermes-home.com)

в разделе «Сервис».

# ГАРАНТИЙНЫЙ ТАЛОН

ТАЛОН ДЕЙСТВИТЕЛЕН ПРИ НАЛИЧИИ ВСЕХ ШТАМПОВ И ОТМЕТОК

МОДЕЛЬ HT-MW105L	ДАТА ПРИОБРЕТЕНИЯ	
СЕРИЙНЫЙ НОМЕР	ФИО И ТЕЛЕФОН ПОКУПАТЕЛЯ	
НАЗВАНИЕ И ЮРИДИЧЕСКИЙ АДРЕС ПРОДАЮЩЕЙ ОРГАНИЗАЦИИ	ПОДПИСЬ ПРОДАВЦА	ПЕЧАТЬ ПРОДАЮЩЕЙ ОРГАНИЗАЦИИ

# ГАРАНТИЙНЫЙ ТАЛОН РЕМОНТА

НОМЕР ГАРАНТИЙНОГО РЕМОНТА	ДАТА ПОСТУПЛЕНИЯ АППАРАТА В РЕМОНТ	ДАТА ВЫДАЧИ АППАРАТА	ОПИСАНИЕ РЕМОНТА	СПИСОК ЗАМЕНЕННЫХ ДЕТАЛЕЙ	НАЗВАНИЕ И ПЕЧАТЬ СЕРВИСНОГО ЦЕНТРА	ФИО МАСТЕРА, ВЫПОЛНИВШЕГО РЕМОНТ

Данная таблица заполняется представителем уполномоченной организации или обслуживающим центром, проводящим гарантийный ремонт изделия. После проведения гарантийного ремонта талон должен быть возвращен Владелецу.

**HERMES TECHNICS**

[www.hermes-home.com](http://www.hermes-home.com)

[www.hermes-home.ru](http://www.hermes-home.ru)